

**ΕΛΛΗΝΙΚΗ ΔΗΜΟΚΡΑΤΙΑ**  
**ΝΟΜΟΣ ΑΙΤΩΛΟΑΚΑΡΝΑΝΙΑΣ**  
**ΔΗΜΟΣ ΑΜΦΙΛΟΧΙΑΣ**  
ΤΜΗΜΑ ΤΕΧΝΙΚΩΝ ΕΡΓΩΝ  
ΚΑΙ ΣΥΝΤΗΡΗΣΗΣ ΥΠΟΔΟΜΩΝ

Μελέτη:	«Συντήρηση σχολικών κτιρίων (Δημοτικό Σχολείο Σαρδηνίων)»
Προϋπολογισμός:	<b>3.300,00 € (με το Φ.Π.Α.)</b>
ΚΑ	<b>10-6261.001</b>
CPV	<b>45332000-3 Εργασίες υδραυλικών εγκαταστάσεων και τοποθέτηση αποχετευτικών αγωγών</b>

---

## ΤΕΧΝΙΚΗ ΠΕΡΙΓΡΑΦΗ

### A. ΓΕΝΙΚΑ

Η παρούσα τεχνική περιγραφή προϋπολογισμού **3.300,00€**, συμπεριλαμβανομένου του Φ.Π.Α. 24%, αφορά την συντήρηση των τουαλετών στο Δημοτικό Σχολείο Σαρδηνίων . Συντάχθηκε για να περιλάβει την αποκατάσταση συνήθων βλαβών, των αναγκών συντήρησης που έχουν παρουσιαστεί καθώς και την κάλυψη αναγκών ενός μαθητή με κινητικές δυσκολίες.

Τονίζεται ότι όλες οι εργασίες έχουν στόχο:

- Βελτίωση υφισταμένων συνθηκών υγιεινής
- Αλλαγή διαρρύθμισης για δημιουργία τουαλέτας για μαθητές με κινητικές δυσκολίες

### B. ΠΡΟΒΛΕΠΟΜΕΝΕΣ ΕΡΓΑΣΙΕΣ

Για τις ανάγκες εύρυθμης λειτουργίας του Δημοτικού Σχολείου Σαρδηνίων, είναι απαραίτητες διάφορες υδραυλικές εργασίες. Θα γίνουν όπου απαιτείται αποξηλώσεις κατεστραμμένων και πεπαλαιωμένων ειδών υγιεινής και σχετικών υδραυλικών υλικών δλδ λεκάνες αποχωρητηρίων, δοχεία πλύσης (καζανάκια) και τοποθετήσεις νέων.

Προβλέπεται η αντικατάσταση κατεστραμμένων σωληνώσεων ύδρευσης και αποχέτευσης, και τοποθέτηση νέων ειδών υγιεινής και εξαρτημάτων τους όπου κρίνεται αναγκαίο, όπως και γενικότερες εργασίες συντήρησης των εγκαταστάσεων ύδρευσης και αποχέτευσης.

ΤΟΤΑΛΕΤΕΣ ΔΗΜΟΤΙΚΟ ΣΑΡΔΗΝΙΩΝ  
ΚΛΙΜΑΚΑ 1:50

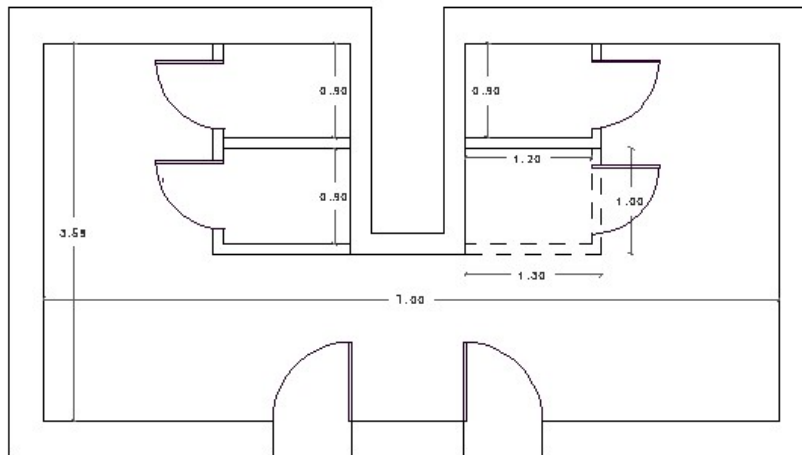

ΕΣΩΤΕΡΙΚΕΣ ΠΟΡΤΕΣ ΤΥΠΟΣ 1.90  
ΠΛΑΚΑΚΙ ΕΩΣ 2,15Μ

**Εικόνα 1. Αποτύπωση υπάρχουσας κατάστασης με προβλεπόμενη νέα τουαλέτα (διακεκομμένη γραμμή)**

Ειδικότερα οι εργασίες που θα εκτελεσθούν είναι:

- Αποξήλωση πλακιδίων για να περάσουν νέες σωληνώσεις για αντικατάσταση δοχείων πλύσης (καζανάκια)
- Κατασκευή νέου τοίχου από τσιμεντοσανίδες για προσθήκη νέας τουαλέτας με παιδική πορσελάνινη λεκάνη, όπως φαίνεται στην παραπάνω αποτύπωση με διακεκομμένη γραμμή
- Τοποθέτηση δοχείου πλύσης-λεκάνης παιδικής
- Σύνδεση παιδικής λεκάνης-δοχείου πλύσης με σωληνώσεις ύδρευσης-αποχέτευσης
- Αντικατάσταση λεκάνης αποχωρητηρίου παιδικού τύπου με λεκάνη πορσελάνινη για ενήλικες
- Αντικατάσταση δοχείων πλύσης στις τρεις υπάρχουσες τουαλέτες
- Επένδυση τοίχου τσιμεντοσανίδας μέσα-έξω με πλακάκι παρόμοιου τύπου με το υφιστάμενο, καθώς και των μερεμετιών που θα προκύψουν από τις νέες σωληνώσεις των δοχείων πλύσης.
- Τοποθέτηση ξύλινης πόρτας
- Μερεμέτια που τυχόν θα προκύψουν από τις προαναφερθείσες εργασίες

Η αναθέτουσα αρχή δε φέρει καμία ευθύνη εάν συμβεί ατύχημα στο προσωπικό του αναδόχου ή σε τρίτους κατά την εκτέλεση τα σχετικής εργασίας ή κατά τη μεταφορά των εμπορευμάτων.

Ο ανάδοχος δεν ευθύνεται για καθυστέρηση ή μη παροχή υπηρεσιών που οφείλονται σε ανωτέρα βία ή άλλα γεγονότα εκτός ελέγχου του. Συμφωνείται ρητά ότι ο ανάδοχος δεν δύναται να θεωρηθεί υπεύθυνος για απώλεια εργασίας, κερδών ή να κληθεί να αποκαταστήσει οποιαδήποτε θετική ή αποθετική ζημία της αναθέτουσας αρχής, εάν αυτή στερηθεί για οποιοδήποτε λόγο τη χρήση του εξοπλισμού. Εξαιρουμένων των περιπτώσεων που οφείλονται σε υπαιτιότητα του αναδόχου.

#### Γ. ΕΝΔΕΙΚΤΙΚΟΣ ΠΡΟΥΠΟΛΟΓΙΣΜΟΣ

α/α	Περιγραφή εργασίας	Μ.Μ.	Ποσότητα	Ενδεικτική τιμή
1	Συντήρηση σχολικών κτιρίων (Δημοτικό Σχολείο Σαρδηνίων)	Κατ' αποκοπή	1	2.660
			Σύνολο	2.660,00
			ΦΠΑ 24%	638,40
			Σύνολο	3.298,40
			Στρογγυλοποίηση	1,60
			Γενικό Σύνολο	3.300,00

Είδος εργασιών	CPV
Εργασίες υδραυλικών εγκαταστάσεων και τοποθέτηση αποχετευτικών αγωγών	45332000-3

Η δαπάνη της παρούσης εργασίας ανέρχεται στο ποσό των **3.300,00 ευρώ** συμπεριλαμβανομένου του ΦΠΑ και υπάρχει πίστωση στον προϋπολογισμό 2017 **ΚΑ 10-6261.001**. Η ανάθεση της εργασίας θα γίνει με απευθείας ανάθεση με κριτήριο την προσφορά χαμηλότερης τιμής-προσφοράς από κατάλληλο προσωπικό.

20-10-2017

Η συντάξασα

Ο προϊστάμενος  
Τμήματος Τεχνικών Έργων και  
Συντήρησης Υποδομών

ΡΟΥΣΣΗ ΠΗΝΕΛΟΠΗ  
ΠΕ03 Πολιτικός Μηχ.

ΓΡΗΓΟΡΙΟΣ ΜΙΛΗΣ  
ΠΕ7 Χημικός Μηχανικός